

■取付方法オプション

オプションとして次の様な取付方法を指定できます。

コード No.	取付方法
A	パネル前面ロックナット取付
B	パネル前面ねじ取付
C	パネル埋込取付

注文時に基本形式コードの末尾に追加してください。
例)P-850-L1-0-4N-R1-C(パネル埋込取付)

■外形寸法

P-850-□□-0-□□-R1

- 配管支持取付
- バルブなし

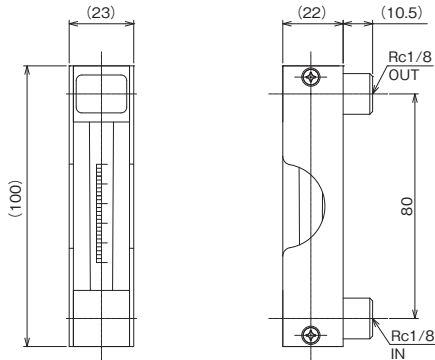

P-850-□□-L-□□-R1-B

- パネル前面ねじ取付
- バルブ下側

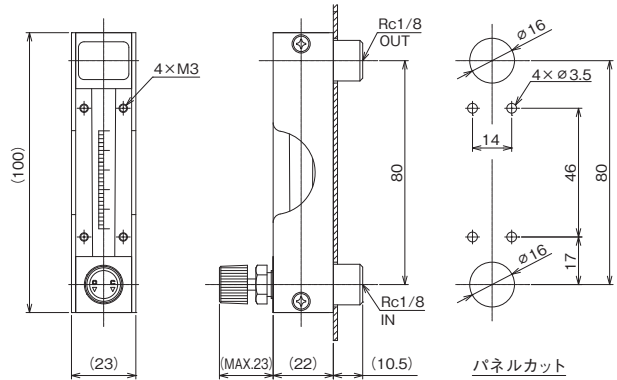

(注意) 固定ねじが長い場合、テーパ管を破損する恐れがあります。ねじ長さ: パネル厚+3 mm 以下として下さい。

P-850-□□-U-□□-R1-A

- パネル前面ロックナット取付
- バルブ上側

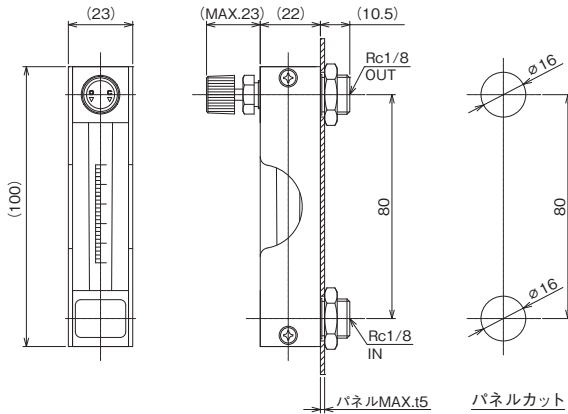

P-850-□□-U-□□-R1-C

- パネル埋込取付
- バルブ上側

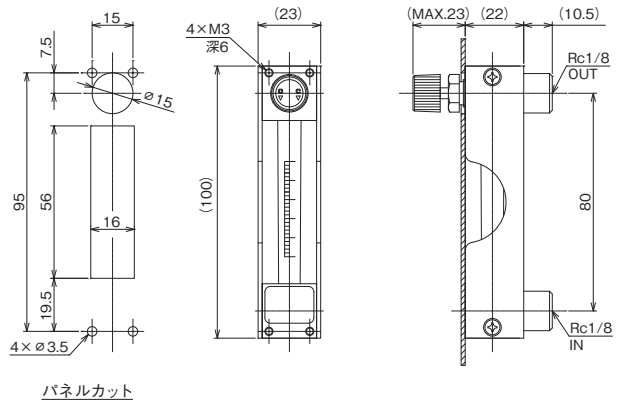

※記載事項は製品改良のため予告なく変更することがあります。

TIV 東京計装株式会社

〒105-8558 東京都港区芝公園1-7-24芝東宝ビル
TEL: 03-3434-0441 (代) FAX: 03-3434-0455

<http://www.tokyokeiso.co.jp>

製品についてのお問い合わせを
電子メールでも承ります。 anything@tokyokeiso.co.jp
使用可否、形式選定などなんでも(Anything)ご遠慮なくどうぞ。